

فضا، طرح و چیدمان در معماری داخلی

2007

ویرایش دوم

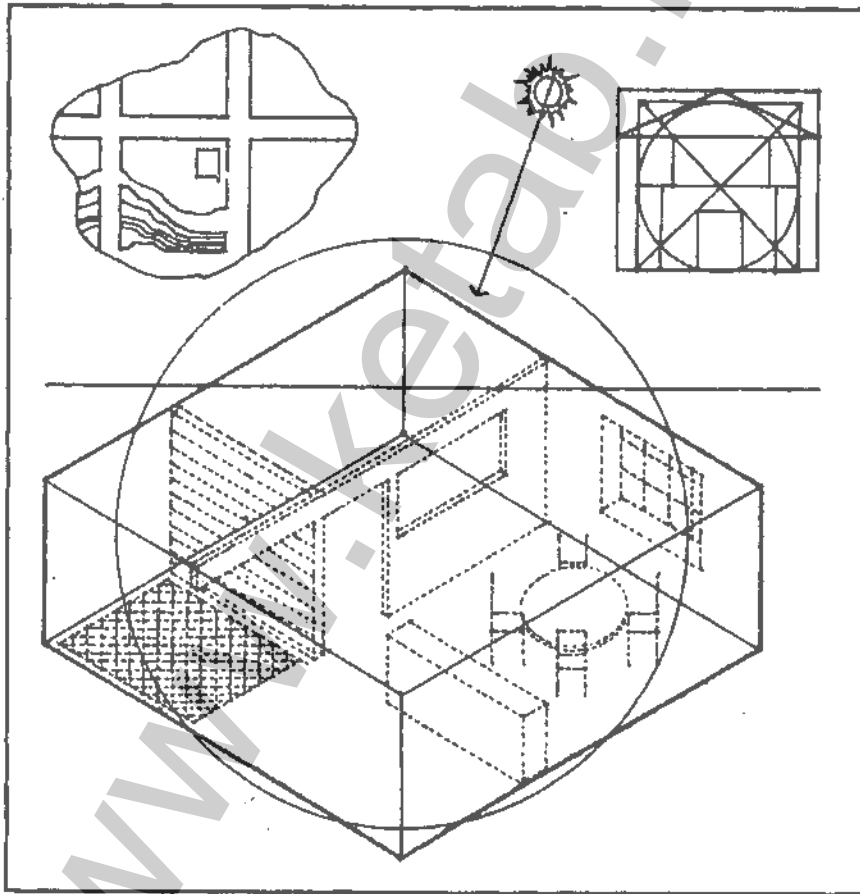

مترجمین:

مهندس کورش محمودی ده ده بیگلو

مهندس روزبه احمدی نژاد



انتشارات
شهرآب



انتشارات آینده‌سازان



انتشارات شیداب

مقر مرکزی : تهران، خیابان انقلاب، خیابان منیری جاوید (اردیبهشت)، کوچه بهشت‌آیین، پلاک ۴۲، طبقه دوم کدپستی: ۱۳۱۴۹۶۳۳۳۱
تلفن و نمابر، ۶۶۴۰۲۰۵۴

ساز، طرح و چیدمان در معماری داخلی

ترجمین : مهندس کورش محمودی دده بیگلر - مهندس روزبه احمدی نژاد
مترجم : آینده‌سازان - شهرآب
تعداد صفحات : اول
سال انتشار : ۱۳۸۶
تعداد نسخه : ۲۲۰۰
ویرایش : نورنگ
مطبع و صحافی : پژواک اندیشه
شابک : ۹۶۴-۲۶۲۰-۴۱-۸

بررسی و تایید پیش از انتشار

سرشناسه	چینگ، فرانک، ۱۹۴۳ - م. Ching, Frank.
عنوان و پدیدآور	فضا، طرح و چیدمان در معماری داخلی / [فرانک چینگ و کورکی بیگلر]؛ مترجمین کورش محمودی دده بیگلر، روزبه احمدی نژاد
مشخصات نشر	تهران، آینده‌سازان: شهرآب، ۱۳۸۶.
مشخصات ظاهری	۴، ۲۴۴ ص. : مصور (بخش رنگی).
شابک	964-2620-41-8
یادداشت	عنوان اصلی: Interior design illustrated, 2nd edition, 2005.
یادداشت	کتابخانه: ص. ۳۳۵.
موضوع	: معماری داخلی.
موضوع	: فضا در معماری.
موضوع	: تزئین داخلی -- تاریخ -- قرن ۲۱ م.
شناسه الزوده	: بیگلر، کورکی
شناسه الزوده	: Bingelli, Corty.
شناسه الزوده	: محمودی، کورش، ۱۳۴۸ - مترجم.
شناسه الزوده	: احمدی نژاد، روزبه، مترجم.
رده بندی کنگره	: ۱۳۸۶ ف ۶ ج ۹ / NA ۲۸۵۰
رده بندی دیویی	: ۷۲۹
شماره کتابخانه ملی	: ۱۰۶۱۳۲۱

مراکز پخش:

مقر پخش انتشارات شهرآب : تهران، خیابان انقلاب، خیابان اردیبهشت، کوچه بهشت آئین، پلاک ۴۲، طبقه اول، کدپستی: ۱۳۱۴۹
تلفن و نمابر، ۶۶۴۹۹۹۹۰۱

مرویشگاه مرکزی انتشارات شهرآب : تهران، خیابان انقلاب، روبروی دانشگاه تهران، مجتمع فرهنگی فروزنده، پلاک ۳۲۲
تلفن، ۶۶۹۶۱۱۰۰۱ فکس، ۶۶۹۶۱۱۰۱

مرویشگاه شماره ۲۶ انتشارات شهرآب : تهران، خیابان انقلاب، ضلع جنوب شرقی میدان، بازار بزرگ کتاب، طبقه پایین همکف، پلاک ۱۵
تلفن، ۶۶۴۹۷۵۲۶۰

مرویشگاه آینده‌سازان : تهران، خیابان انقلاب، روبروی دانشگاه تهران، مجتمع فرهنگی فروزنده، پلاک ۳۰۵
تلفن، ۶۶۴۱۷۳۱۶

فهرست مطالب

۱	فصل اول: فضای داخلی
۳۵	فصل دوم: طراحی داخلی
۸۱	فصل سوم: وازگان طراحی
۱۴۵	فصل چهارم: عناصر داخلی ساختمان
۲۱۳	فصل پنجم: سیستمهای تأسیسات داخلی
۲۲۳	فصل ششم: نورپردازی و صوت
۲۷۳	فصل هفتم: مصالح پرداختی (نازک کاری)
۳۰۳	فصل هشتم: مبلمان
۳۳۵	کتابشناسی و مرجعها
۳۳۷	ضمائم و پیوستها

به نام آنکه جان را فکرت آموخت

سخن ناشر

با توکل به الطاف بی‌بدیل یکتای بی‌همتا در عرصه خدمات فرهنگی از طریق نشر آثار علمی گام نهاده و بر این هدف شهرآب را بنانهادیم.

اهمیت امر نشر را همگان معترف‌اند و سهم نشر در اعتلای فرهنگ جوامع را مؤمن. امید آن که اهلیت را مضمول باشیم و بتوانیم در صحنه فرهنگ پیشبرد اهداف متعالی آن گامی هرچند کوتاه برداریم.

به‌انگیزه تنویر، دست در نشر آثاری خواهیم بُرد تا زمینه‌های منطقی از نظر بازده فرهنگی ساخته باشیم. شأن طبع و نشر کُتب را ارجح دانسته برنامه‌ریزی شهرآب را برآن اساس در دیدگاه اصلی قرار داده‌ایم. داعیه کمال یا به دیگر گفته بی‌نقصی را نداریم و با این اعتراف دست طلب سوی آگاهان کشیده‌ایم. نقد آثار منتشره شهرآب، از سوی هرآنکس را که به فرهنگ و گسترش آن عنایتی است به انتظار نشست‌ایم و صمیمانه معتقد به این اصل معتنم هستیم که هدایت دلسوزانه کسان اهل بزرگترین دستاویز، دستیابی به اهداف متعالی است.

انتشارات شهرآب

علی‌اکبر تورانیان

مقدمه

ما اغلب اوقات زندگی خود را در فضاهای داخلی سپری می‌کنیم، درون فضاهایی که توسط سازه‌ها و پوسته ساختمانها خلق می‌شوند. این فضاها زمینه‌ای برای اغلب فعالیت‌های ما فراهم آورده و به فضاهای مورد سکونت جسم و روح می‌بخشند. متن حاضر در حقیقت مطالعه بصری از ماهیت و طرح عناصر داخلی می‌باشد.

ویرایش نخست این کتاب بصورت کتاب اولیه دانش‌آموزان است و به عناصر اصلی معماری که محیط داخلی ما را شکل می‌دهد می‌پردازد. در این کتاب ویژگی‌های هر عنصر مشخص شده و انتخاب‌هایی که جهت چیدمان آنها درون الگوهای معماری داریم ارائه می‌شود. ویرایش دوم کتاب تأکید بر روی این عناصر اصلی بوده و مبادی طراحی و چگونگی روابط، ویژگی‌های سازه‌ای، عملکردی و زیبایی شناختی فضاهای داخلی را تعیین می‌کند.

در حالی که ویرایش دوم کتاب، طرح‌های سازماندهی شده ویرایش نخست را حفظ می‌کند، سه فصل افزوده کتاب به عناصر داخلی ساختمان و سیستم‌های تهویه مطبوع و تأسیسات می‌پردازد. این بررسی با خود فضاها شروع می‌شود و ماده اولیه‌ای است که طراح بدان وسیله کار خود را آغاز می‌کند.

فصل اول - فضای داخلی - با بحث کلی درباره فضاهای معمارانه آغاز و تا ویژگی‌های خاص آن فضاها در سه بعد تداوم می‌یابد و در نهایت اجزاء ضروری ساختمان را معرفی می‌کند.

فصل دوم - طراحی داخلی - روشی را جهت تبدیل و دگرگونی برنامه ریزی شده ضروریات و مایحتاج فضاها بوسیله طراحی در محیط سه بعدی ارائه می‌دهد.

فصل سوم - واژگان طراحی - عناصر اصلی و مبادی طراحی بصری را جستجو کرده و هر کدام از این عناصر را درون زمینه‌ای یکپارچه بکار می‌گیرد.

فصل چهارم - عناصر داخلی ساختمان - مقولات اصلی عناصر داخلی را شرح داده و در مورد تأثیر هر یک از آنها در رشد و توسعه عملکردی و زیبایی شناختی فضاها بحث می‌کند.

فصل پنجم - سیستم‌های تأسیسات داخلی - سیستم‌های تأسیسات عمومی ساختمان که باید در کنار سازه بنا تکمیل شده و چیدمان فضاهای داخلی را مشخص کند در این فصل تعریف می‌شوند.

فصل ششم - نورپردازی و صوت - تعامل پیوسته و روح بخش نور و صوت را با محیط داخلی مشخص می‌کند.

فصل هفتم - مصالح پرداختی (نازک کاری) - در حقیقت صفحه و زمینه کار طراح برای اصلاح عناصر معماری فضاهای داخلی را مشخص می‌کند.

فصل هشتم - مبلمان - در مورد انواع عناصر متحرک و نقش آنها درون محیط ساخته شده بحث می‌کند.

کوروش محمودی

روزبه احمدی نژاد

تهران 2007